

LIMIX

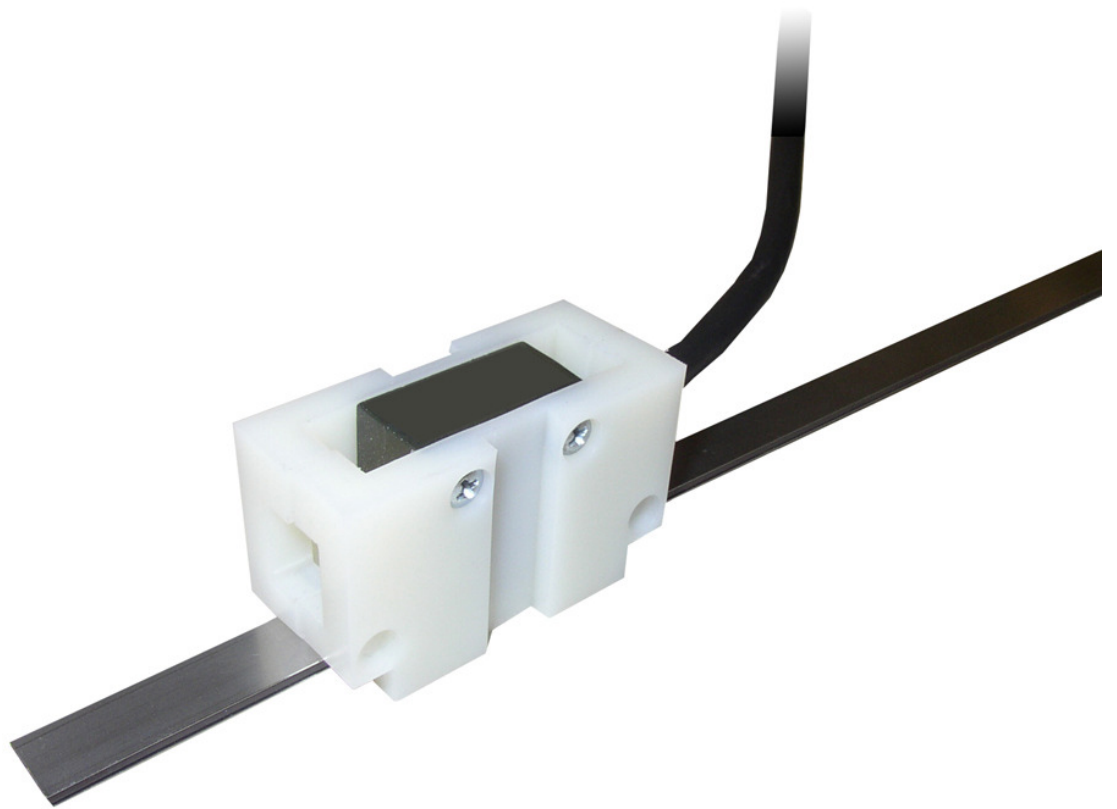

Geführtes Inkremental-Messsystem
für Anwendungen im Aufzug

LIMIX Geführtes Inkremental-Messsystem für Anwendungen im Aufzug

Das geführte Inkrementalsystem **LIMIX** mit 0,625 / 1,25 / 2,5 mm Auflösung (je nach Flankenbewertung) wurde speziell für Anwendungen im Liftbereich konzipiert. Das geführte System, mit einem Führungskörper aus gleitfähigem Kunststoff, ist einfach zu montieren, bewegt den Abtastsensor optimal über das Magnetband und sorgt mit seiner geschlossenen Unterseite zudem permanent für den erforderlichen, zulässigen Leseabstand.

Der Führungskörper besteht aus zwei Schalenhälften, in die der Sensor eingelegt wird. Der Sensor wird dann mit seinen Montagebohrungen und den beiden Schalenhälften zu einem Block verschraubt. Die Befestigung des kompletten Sensor-Führungsblocks kann dann wahlweise über die Sensorbohrungen (mit verlängerten M3 Schrauben) oder mittels zweier, zusätzlich am Führungskörper vorhandenen, Montagebohrungen erfolgen. In montiertem Zustand mit Sensor betragen die Außenabmessungen des Führungskörpers 51 x 22 x 32mm (L x B x H).

Ein grosser Vorteil von **LIMIX** ist die schnelle und einfache Installation. Die Montage kann dort im Schacht erfolgen, wo es die räumlichen Gegebenheiten erlauben. Mit dem geringen Platzbedarf ist **LIMIX** auch bestens für Modernisierung und Nachrüstung geeignet.

Mit **LIMIX** können Förderhöhen bis 125 meter und Geschwindigkeiten bis 4 m/s abgedeckt werden.

Wichtige Merkmale:

- Robustes Messprinzip für den rauen Einsatz.
Unempfindlich gegen Schmutz, Rauch und Feuchtigkeit
- Messung direkt an der Kabine
- Einfache und flexible Installation
- Hohe Genauigkeit und Reproduzierbarkeit
- Auflösung in mm: 0,625 / 1,25 / 2,5 (je nach Flankenbewertung)
- bis 4 m/s Geschwindigkeit
- Führungskörper aus gleitfähigem Kunststoff

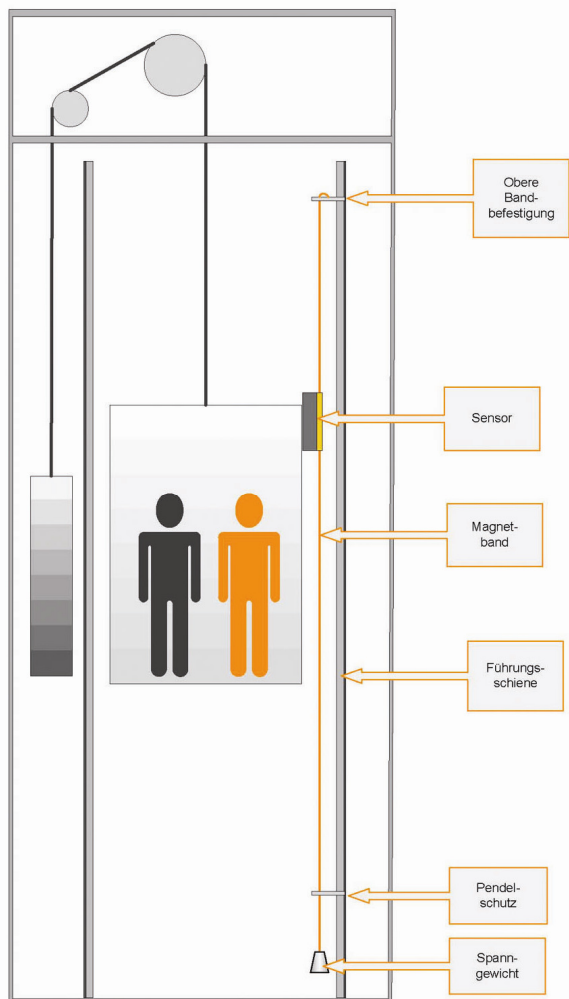
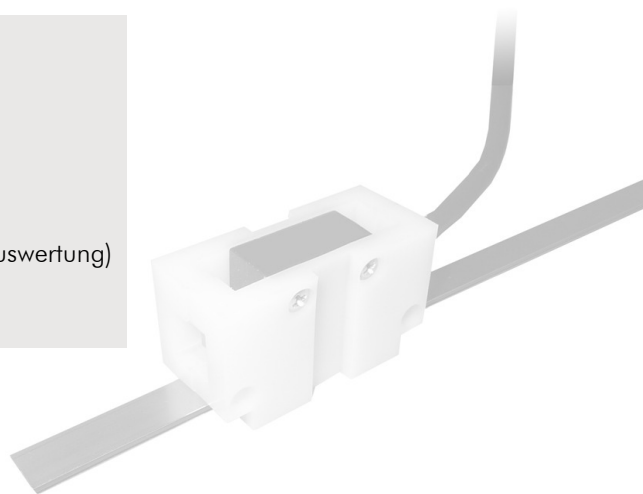

Montageprinzip:

LIMIX kann an beliebiger Stelle im Schacht montiert werden, abhängig von den Gegebenheiten des jeweiligen Aufzugs. Das Band wird frei hängend im Schacht montiert und wird mittels Montagekit an einer Führungsschiene befestigt. Alternativ kann das Band im Schachtkopf an Trägerbalken oder auch direkt an der Decke befestigt werden. In der Schachtgrube sorgt ein Gewicht von ca. 5 kg für die korrekte Spannung. Ein Pendelschutz sorgt dafür, dass das hängende Magnetband im Schacht nicht unkontrolliert zu pendeln beginnt.

Der Sensor wird an der Kabine oder am Kabinenrahmen befestigt. Auch hier bestimmen die jeweiligen Gegebenheiten die Montageposition. Eine detaillierte Montageanleitung ist verfügbar. Bitte kontaktieren Sie uns für weitere Informationen.

Impulsausgangsbild:

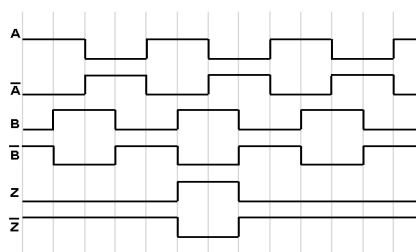

Technische Daten:

Messprinzip	Inkremental
Auswertelektronik	Integrierter Sensorkopf
Maße Sensor L x B x H	30 x 12,5 x 25 mm
Maße mit Führungsblock	51 x 22 x 32 mm
Wiederholgenauigkeit	+/- 1 Inkrement
Abstand zum Band	Max. 2,0 mm (durch Führungsblock vorgegeben)
Sensorgehäuse	Zink-Druckguss, schwarz
Führungskörper	Gleitfähiges PA6G Öl
Schutzart	IP67
Ausgänge	Gegentakt, kurzschlussfest
Ausgangspegel	10-30 V-HTL oder 5V-TTL
Ausgangsstrom (Kanal)	20 mA
Indeximpuls	Periodisch (alle 5 mm)
Versorgung VDC	10-30 V +/- 10 % oder 5V +/- 2,5 %
max. Hubhöhe	125 m
Betriebstemperatur	0° - 65°C
Verfahrgeschwindigkeit	Max. 4 m/s (10-30 V-TTL: bei optimaler Auswertung)
Luftfeuchtigkeit	Max. 90%, nicht kondensierend
Toleranzen/Restwelligkeit	Max. 5% bei 10-30 V bzw. <50mV bei 5V

Mögliche Spannungsversorgung/Ausgangspegel:

11 - Versorgungsspannung 5 VDC/5 V-TTL line driver output

Toleranz/Versorgungsspannung:	+/- 2,5 %, Restwelligkeit < 50 mV
Stromaufnahme:	max. 200 mA
Verfahrgeschwindigkeit:	max. 4,0 m/sec
max. Leitungslänge:	10 m

01 - Versorgungsspannung 10 - 30 VDC/5 V-TTL line driver output

Toleranz/Versorgungsspannung:	stabilisiert, Restwelligkeit max. 5 %
Stromaufnahme:	max. 150 mA
Verfahrgeschwindigkeit:	max. 4,0 m/s
max. Leitungslänge:	50 m

00 - Versorgungsspannung 10 - 30 VDC/10 - 30 VDC output

Toleranz/Versorgungsspannung:	stabilisiert, Restwelligkeit max. 5 %
Stromaufnahme:	max. 150 mA
Verfahrgeschwindigkeit:	max. 4,0 m/s bei optimaler Auswertung
max. Leitungslänge:	30 m

Bestellbezeichnung:

Bei Bestellungen verwenden Sie bitte nachfolgenden Bestellcode:

LIMIX - AAA - BB.B - CCCC - DD - EE

A Version

- 000 ELGO Standard
- 001 erste Sonderausführung

B Signalkabellänge in XX.X m

- 01.5 1.5 m Standardlänge

C Auflösung in µm

- 0625 0,625 mm

D Versorgung/Ausgangspegel

- 00 10-30 VDC/10-30 VDC
- 01 10-30 VDC/ 5 V-TTL line driver
- 11 5VDC/ 5V-TTL line driver

E Optionen

- D1 Anschluss D-SUB 9 pol

Beispiel:

LIMIX - 000 - 01.5 - 0625 - 00 - D1
AAA - BB.B - CCCC - DD - EE

LIMIX nach ELGO Standard, mit 1,5 m Signalkabellänge, einer Auflösung von 0,625 mm, 10-30 VDC/10-30 VDC Versorgungsspannung und einem D-SUB9 pol Anschluss

Ihre Bestellung:

LIMIX - AAA - BB.B - CCCC - DD - EE

Abmessungen: Sensor

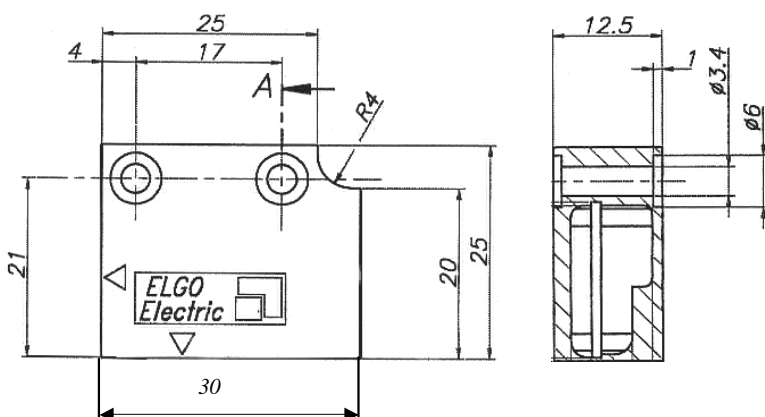

Führungskörper

Dicke = 22 mm
(mit montiertem Sensor)

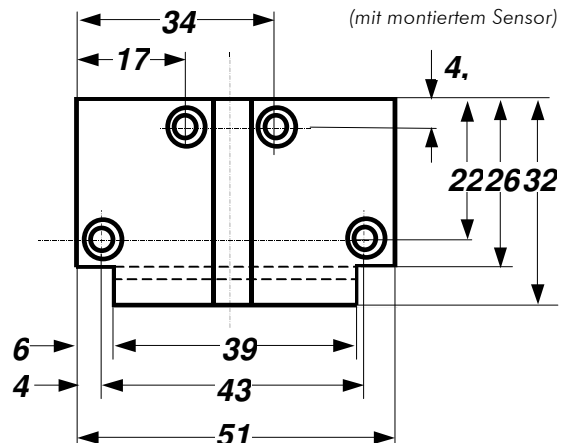

Alle Bohrungen Ø 3,5 mm
mit Ø 6 mm Sackloch (beidseitig 3 mm tief)

Zubehör:

MB20-50-10-1-R-D Magnetband für **LIMIX**, 5mm Polteilung

MKB Magnetbandhalterung für Schieneninstallation

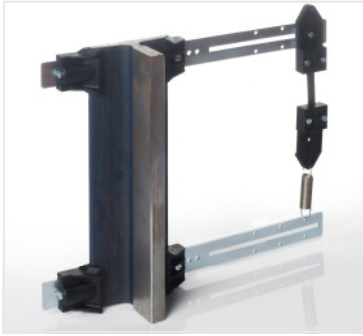

MKF Magnetbandhalterung für Dübelmontage

